

NPA

Yeni Ürün Duyurusu No. 2019-53



RHINO TURN

SWISS

Küçük Parçaların İşlenmesi için Yeni Talaş Kırıcılar

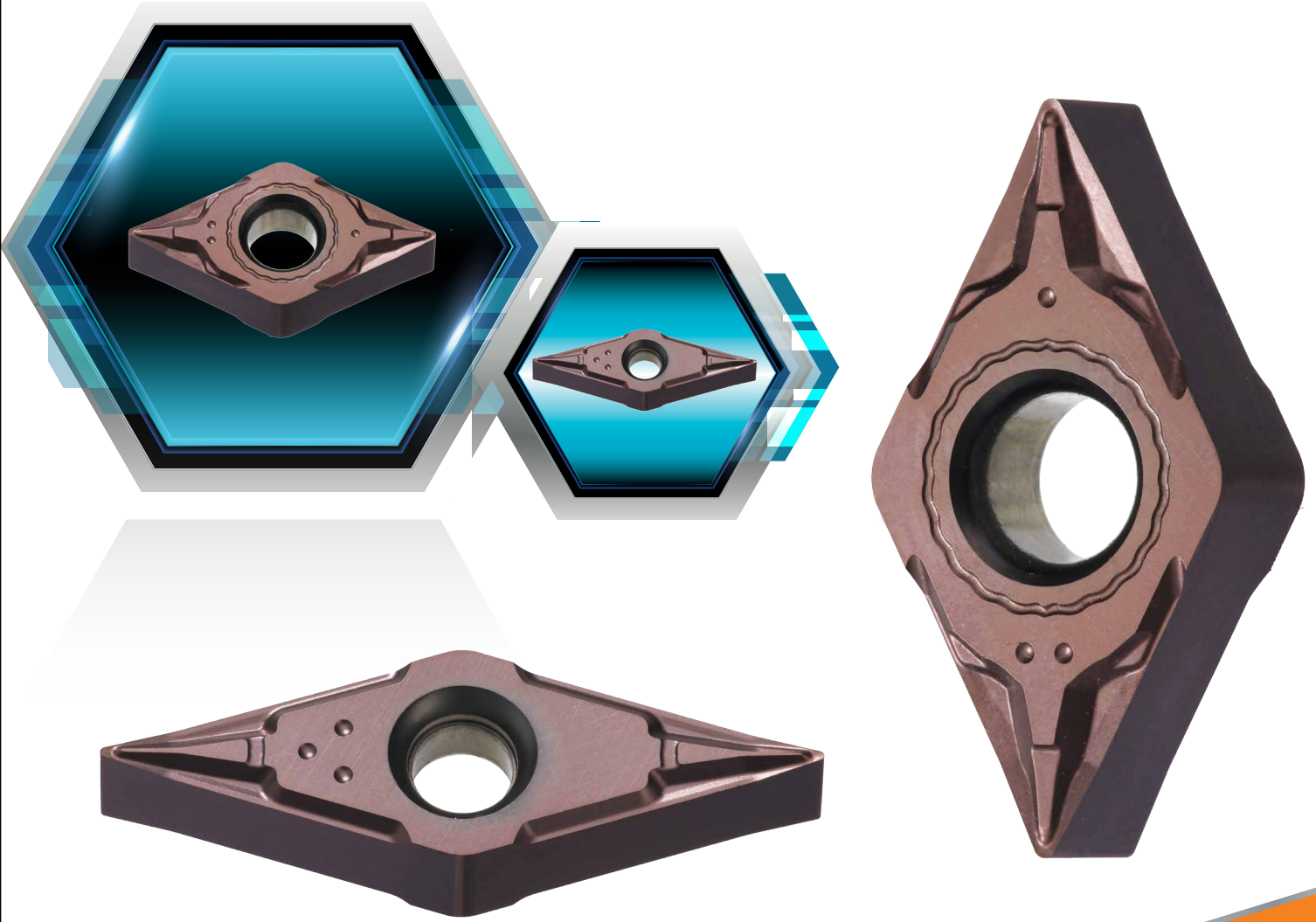

ÖNEMLİ NOKTALAR

TaeguTec, RHINO TURN SWISS ürün ailesi için yeni talaş kırıncıları piyasaya sürdü.

TaeguTec, özellikle küçük parçaların işlenmesi için iki yeni talaş kırıncı tanıttı. **FU** ve **FS** talaş kırıncılar, daha uzun takım ömrü sağlayan keskin kesme kenarları sayesinde işleme sırasında meydana gelen talaş yapışmalarını en aza indirir. Çift taraflı, dört köşeli kesici uçlar olarak tasarlanan ürünler, kayar otomatlar için mevcut pozitif kesici uçlardan daha ekonomiktir.

FU talaş kırıncı, genel amaçlı işleme için geniş talaş kontrol alanına sahiptir. Süper hassas işlemler için **FS** talaş kırıncı, düşük kesme derinliklerinde mükemmel talaş kontrol yeteneğine sahiptir, böylece işleme sırasında oluşan çapakları en aza indirir.

Hem **FU** hem de **FS** talaş kırıncılar çift taraflı olsalar bile, tutucuya monte edildiklerinde düşük kesme yükü ve tek taraflı tipler gibi davranan vibrasyon ile karakterize edilirler.

Çift taraflı **RHINOTURN SWISS FU** ve **FS** ürünleri, mikro talaş kontrol sistemi sayesinde yüksek kalitede keskin kesme kenarları içerir ve düşük kesme derinliklerinde mükemmel yüzey pürüzlülüğü ve hassasiyet sağlar.

Her iki talaş kırıncı, Kayar Otomatlarda mükemmel performans sağlayan en yeni PVD kalitelerinde (TT4410 ve TT4430 kalitelerinde) sunulmaktadır.

Özellikler

■ FU talaş kırıncı

- Geniş talaş kontrol aralığı
- Kayar otomat tezgahlardaki genel amaçlı işlemler için
- Düşük kesme yükü ve vibrasyon

■ FS talaş kırıncı

- Düşük kesme yükü ve vibrasyon
- Kayar otomat tezgahlardaki süper hassas işlemler için

Uygunluk

Stokta

Fiyat

GAL sistemi üzerinden ulaşılabilir.

Saygılarımla,
TaeguTec



Bae-dae-wi

Dönmeyen Takımlar
Genel Ürün Müdürü

FU talaş kırıcı geometri

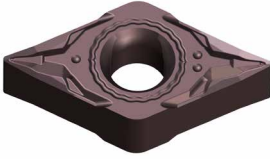
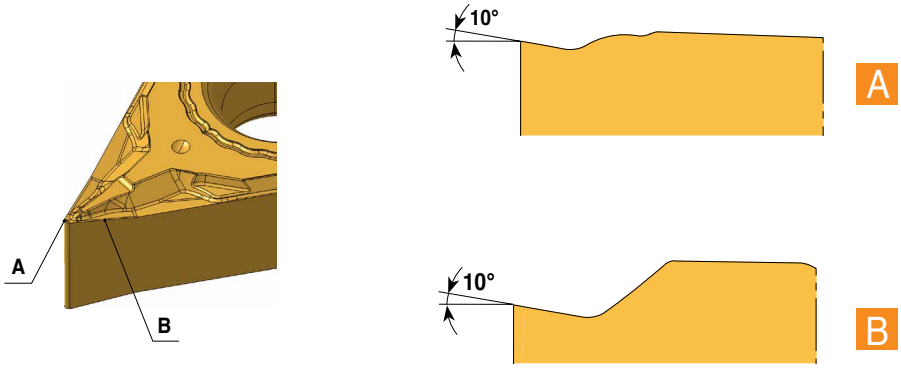
Talaş kırıcı	Kesme kenarı geometrisi
 <p>Orta işlemler için (Genel amaçlı)</p>	

FU talaş kırıcı aralığı

Kesme derinliği (mm)

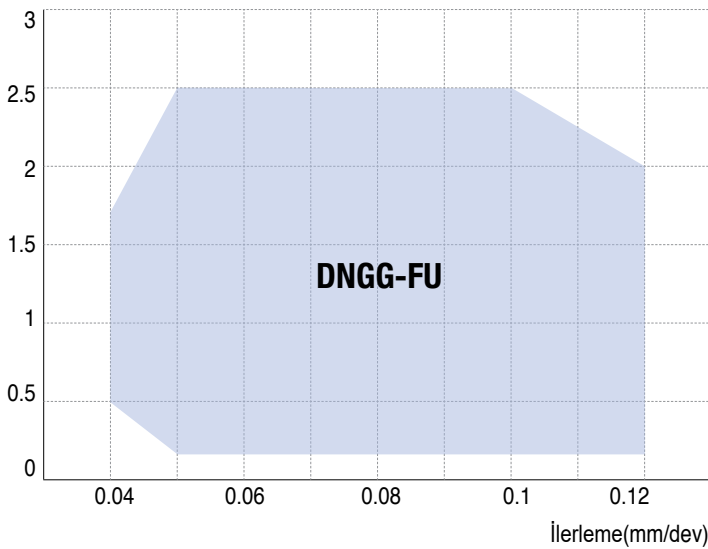

- Uç : DNGG 130502M FU-F
- Kesme hızı (V) : 80m/dk
- Malzeme : AISI 304 (HB140-160)

FS talaş kırıcı geometri

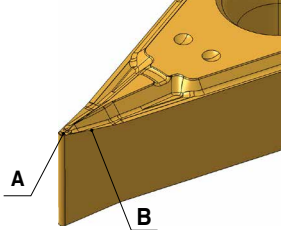
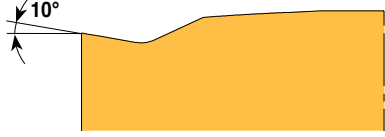
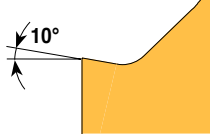
Talaş kırıcı	Kesme kenarı geometrisi
 <p>Süper hassas işleme için</p>	  

FS talaş kırıcı aralığı

Kesme derinliği (mm)

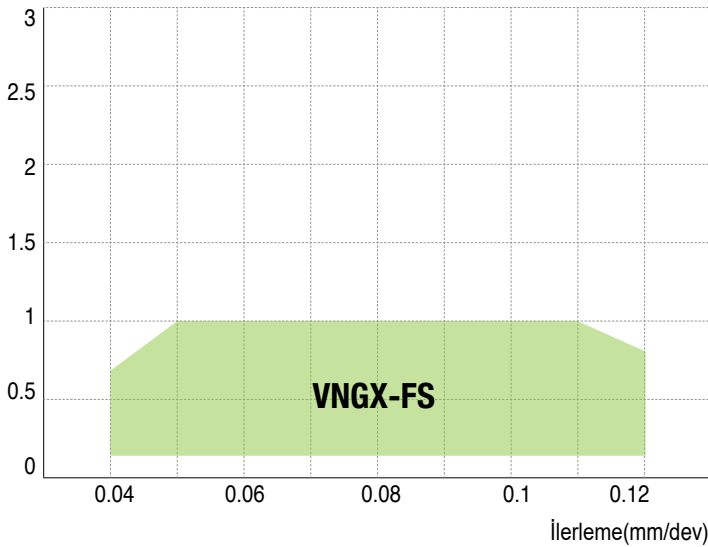

- Uç : VNGX 130402M FS-F
- Kesme hızı (V) : 80m/dk
- Malzeme : AISI 304 (HB140-160)

DNGG yeni

Negatif 55° eşkenar dörtgen uçlar

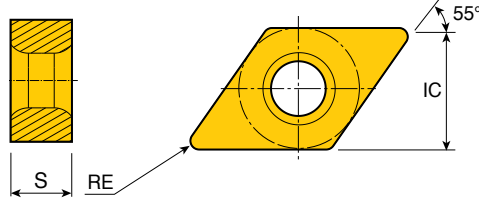

Boyut	Ölçü (mm)		
	IC	S	RE
15	11.11	5.56	0.1-0.4

Uç	Ürün Kodu	ap (mm)	İlerleme (mm/dev)	PVD kaplama	
				TT4410	TT4430
	DNGG 130501M FU-F	0.2-2.5	0.03-0.12	●	●
	130502M FU-F	0.2-2.5	0.04-0.12	●	●
	130504M FU-F	0.4-2.5	0.05-0.12	●	●

● : Standart ürünler

VNGX yeni

Negatif 35° eşkenar dörtgen uçlar

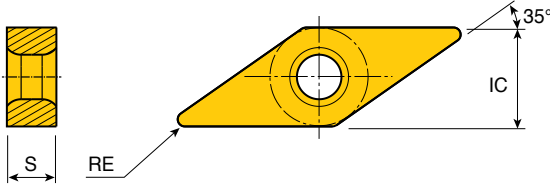

Boyut	Ölçü (mm)		
	IC	S	RE
13	7.94	4.76	0.1-0.2

Uç	Ürün Kodu	ap (mm)	İlerleme (mm/dev)	PVD kaplama	
				TT4410	TT4430
	VNGX 130401M FS-F	0.2-1.0	0.03-0.12	●	●
	130402M FS-F	0.2-1.0	0.04-0.12	●	●

● : Standart ürünler

TMS-SDUNL

İç çap katerleri

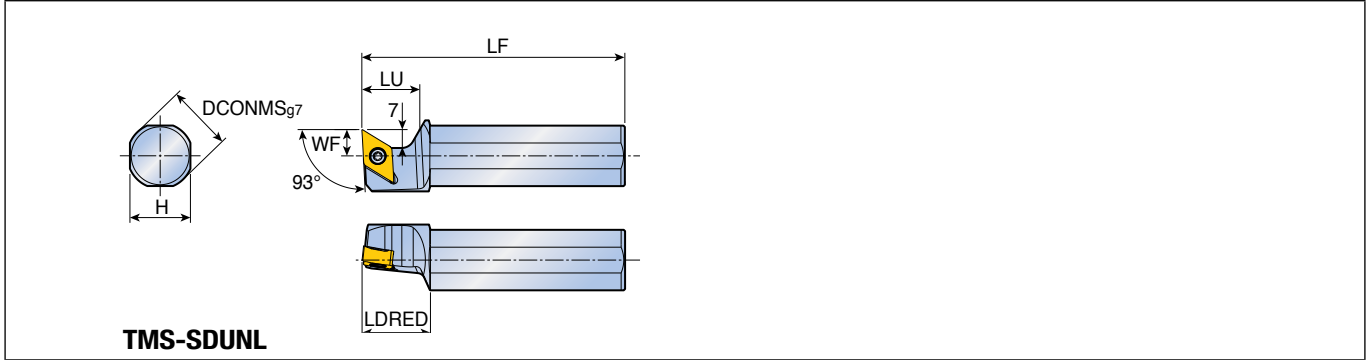

Yaklaşma açısı	Ürün Kodu	Ölçü (mm)						Uç
		DCONMS	H	LF	WF	LU	LDRED	
93° 	TMS- 16X SDUNL 1305	16	15	85	10	22	26	DN...G 1305...
	19.05H SDUNL 1305	19.05	17	100	10	22	26	
	20H SDUNL 1305	20	18	100	10	22	26	
	22H SDUNL 1305	22	20	100	10	22	26	
	25H SDUNL 1305	25	23	100	10	22	26	

Yedek parçalar

Ürün Kodu	Vida	Anahtar				
TMS-SDUNL	TS 40G110I	T 15				



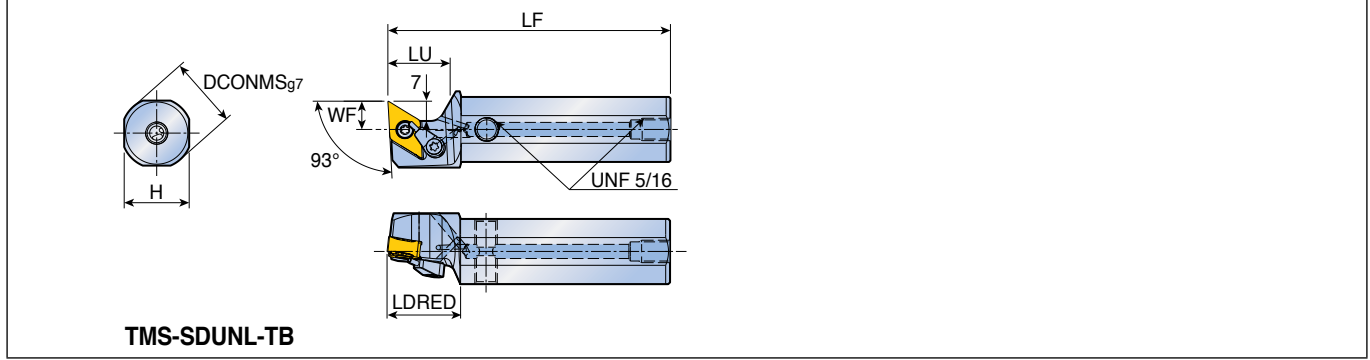

TMS-SDUNL-TB

Yüksek basınçlı soğutmaya sahip iç çap katerleri



Yaklaşma açısı	Ürün Kodu	Ölçü (mm)						Uç
		DCONMS	H	LF	WF	LU	LDRED	
93°	TMS- 25H SDUNL 1305-TB	25	23	100	10	22	26	DN...G 1305...
								

Yedek parçalar

Ürün Kodu	Vida	Soğutma ünitesi	Tapa	Anahtar		
						
TMS-SDUNL-TB	TS 40G110I	S-CU-TB	PLG 5/16 UNF	T 15	L-W 5/32	

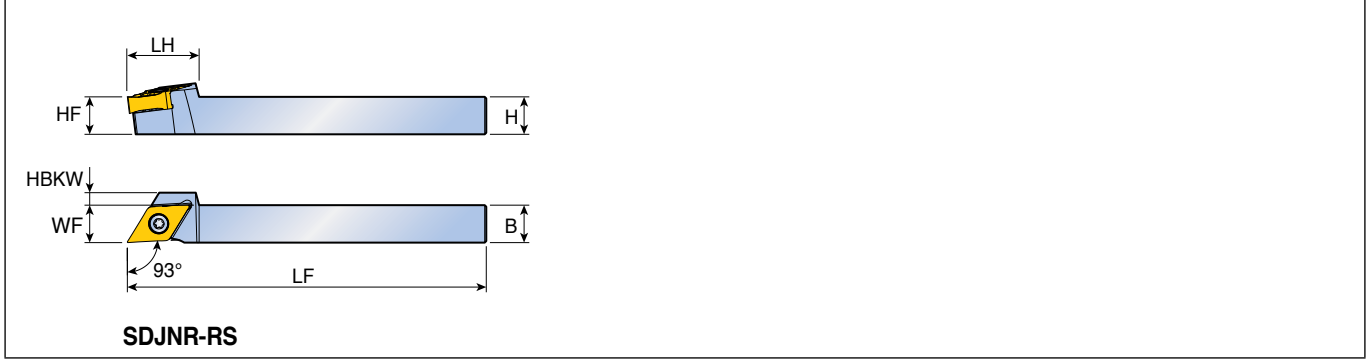

SDJNR-RS

İç çap katerleri



Yaklaşma açısı	Ürün Kodu	Ölçü (mm)							Uç
		H	HF	B	LF	LH	WF	HBKW	
93°	SDJNR1212 K1305-RS	12	12	12	125	23	12	4	DN...G 1305...
	1616 K1305-RS	16	16	16	125	23	16	-	
	2020 K1305-RS	20	20	20	125	23	20	-	

Yedek parçalar

Ürün Kodu	Vida	Anahtar				
SDJNR-RS	 TS 40G110I	 T 15				

SDJNR-RS-TB

Yüksek basınçlı soğutmaya sahip vidalı tip dış çap katerleri

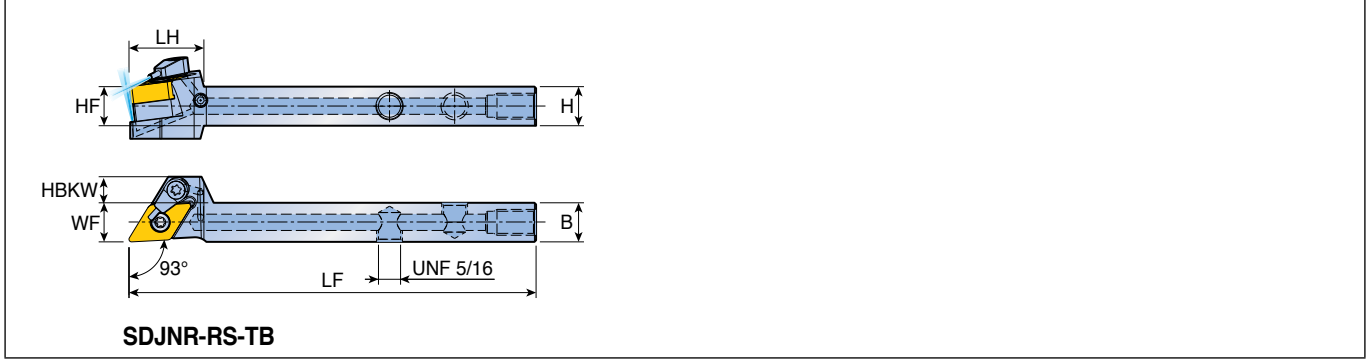

Yaklaşma açısı	Ürün Kodu	Ölçü (mm)							Uç
		H	HF	B	LF	LH	WF	HBKW	
93°	SDJNR 1212 K1305-RS-TB	12	12	12	125	23	12	8	DN...G 1305...
	1616 K1305-RS-TB	16	16	16	125	23	16	4	

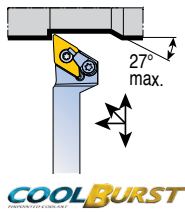

Yedek parçalar

Ürün Kodu	Vida	Soğutma ünitesi	Tapa	Anahtar			
SDJNR-RS-TB	TS 40G110I	S-CU-TB	PLG 5/16 UNF	T 15	L-W 5/32		

SVJNR-RS

Vidalı tip dış çap katerleri

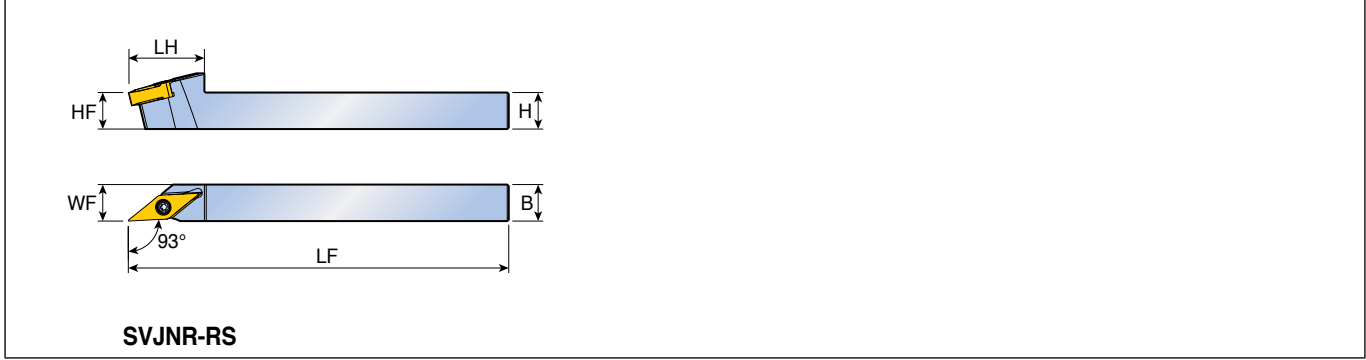

Yaklaşma açısı	Ürün Kodu	Ölçü(mm)						Uç
		H	HF	B	LF	LH	WF	
93°	SVJNR 1212 K1304-RS	12	12	12	125	25	12	VN...X 1304...
	1616 K1304-RS	16	16	16	125	25	16	
	2020 K1304-RS	20	20	20	125	25	20	

Yedek parçalar

Ürün Kodu	Vida	Anahtar				
SVJNR-RS	TS 30080I/HG	T 9(T-9/5)				

SVJNR-RS-TB

Yüksek basınçlı soğutmaya sahip vidalı tip dış çap katerleri

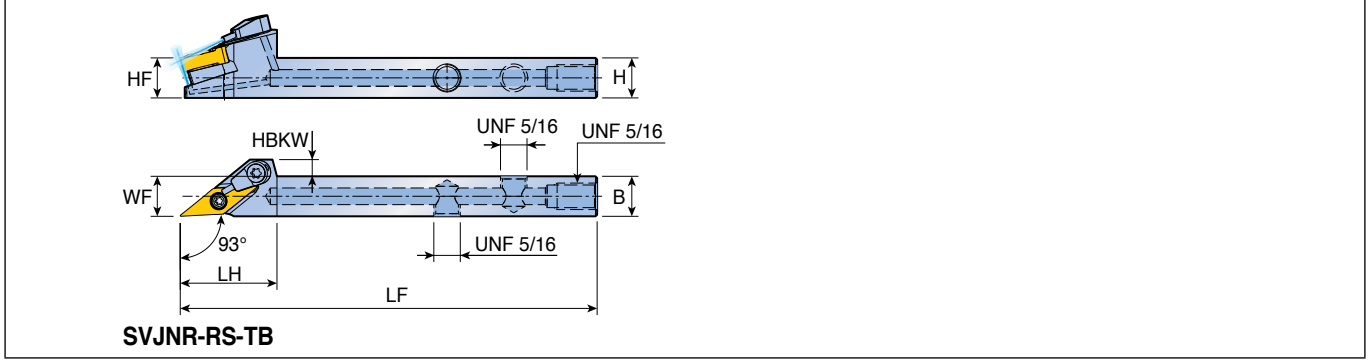

Yaklaşma açısı	Ürün Kodu	Ölçü (mm)							Uç
		H	HF	B	LF	LH	WF	HBKW	
93°	SVJNR 1212 K1304-RS-TB	12	12	12	125	29	12	5	VN...X 1304...
	1616 K1304-RS-TB	16	16	16	125	29	16	1	

Yedek parçalar

Ürün Kodu	Vida	Soğutma ünitesi	Tapa	Anahtar			
SVJNR-RS-TB	TS 30080I/HG	S-CU-TB	PLG 5/16 UNF	T 9(T-9/5)	L-W 5/32		