

# NPA

Yeni Ürün Duyurusu. No. 2019-45



## CHASE 12 MILL

FACE MILLING

### Altıgen Uç Bağlayan Ekonomik 45° Yüzey Frezeleme Takımı

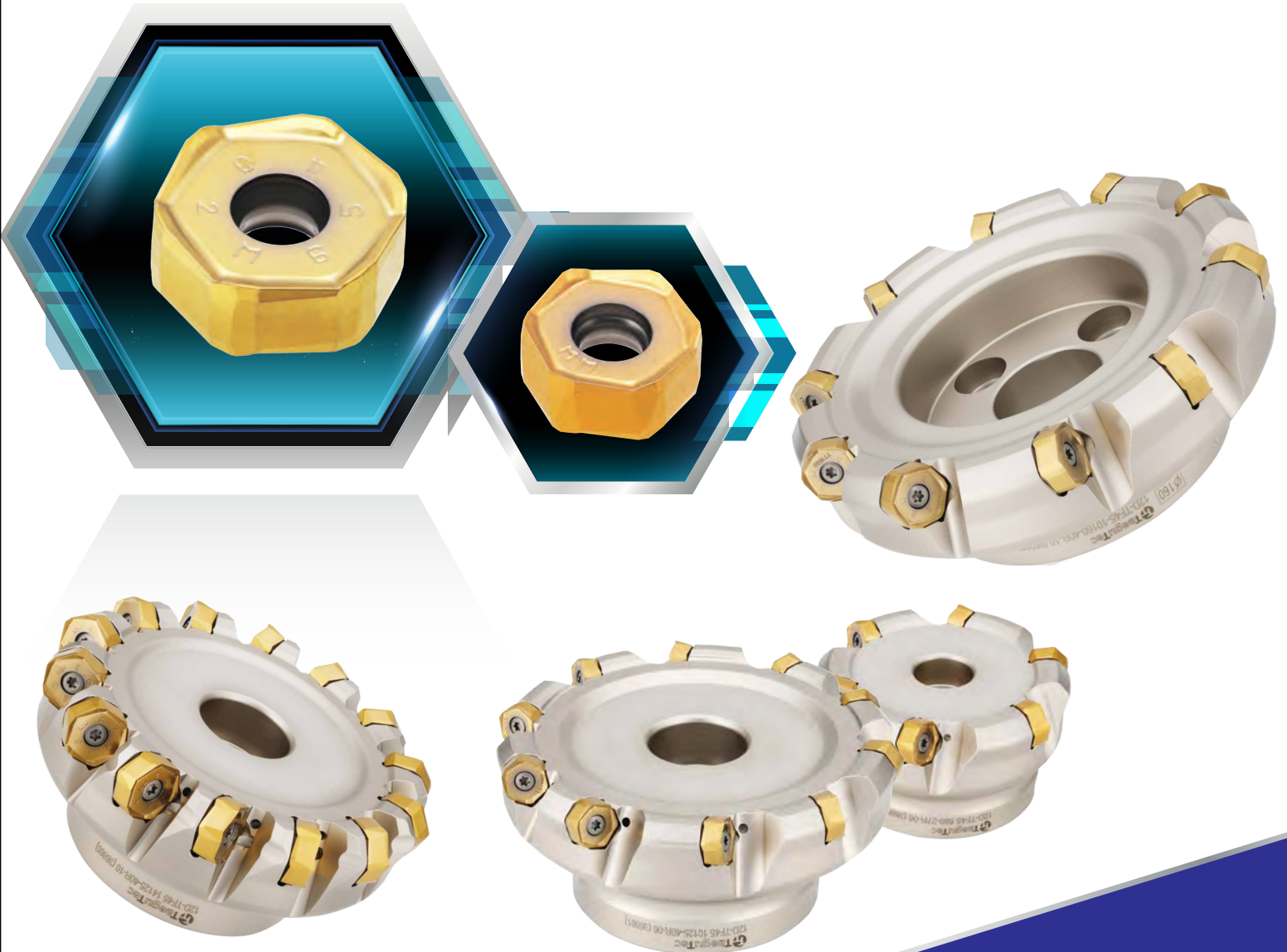

## ÖNEMLİ NOKTALAR

**TaeguTec, yüksek verimlilik için ekonomik 12 köşeli uçlara sahip 45° giriş açılı yüzey frezeleme takımını piyasaya sürdü.**

TaeguTec **CHASE-12-MILL** ürün ailesini çıkardı; ağır işleme ve kaba işleme uygulamalarında verimliliği artırmak için çift taraflı 12 köşe uç.

**CHASE-12-MILL**, güçlendirilmiş kesici kenara sahip uç ve optimize edilmiş takım tasarımı (yarı tanjantiyel yerleştirme) ile yüksek ilerlemeli işlemlerde yüksek güvenilirlik ve verimlilik sağlar. Radyal olarak yüksek eğimli açılı, mükemmel talaş tahliyesi sağlar ve artan takım gövdesinin rijitliği nedeniyle titreşimi en aza indirir. Bu, çeliklerin ve dökme demirlerin yüzey işlemlerinde önemli verimlilik kazançları sağlar.

Daha fazla teknik sorularınız için, lütfen TaeguTec Ürün Müdürleri ile iletişime geçiniz.



### Özellikler

#### Uç

■ Kesme kararlılığı ve yüksek ilerlemeli işleme için geliştirilmiş kesme kenarı

- Hassas takım cep tasarımı ve eğimli vidalı sıkma, sağlam uç bağlamayı sağlar
- Pürüzsüz işleme için yüksek helisel kesme kenarları
- Çift taraflı 12 köşeli uç

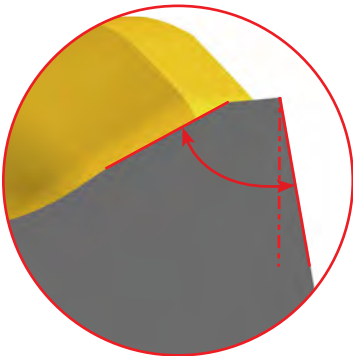

## Takımlar

- Radyal olarak yüksek eğimli kesici uç, pürüzsüz işleme ve mükemmel talaş tahliyesi sağlar

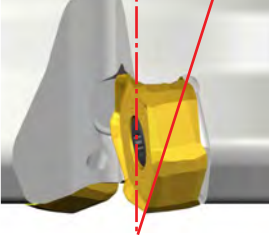

- Maksimum kesici gövdesi rijitliği

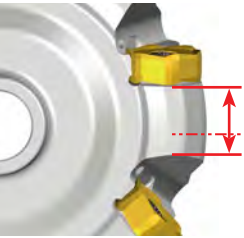

CHASE-12-MILL

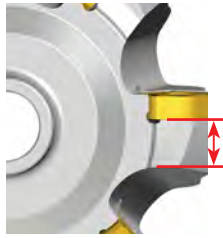

Current

Aynı ebatta kesici uçlar ile daha yüksek kalınlıkta takım tasarımı

- Eşit olmayan uç/ağız yerleşimi titreşimi en aza indirir

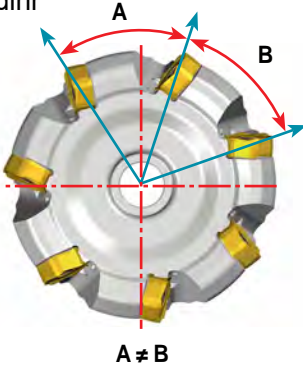

- Takımın yüksek eğim açısı ve eğimli vida, daha ince adımlı (çok ağızlı) kesici anlamına gelir



## Uygunluk

Stokta

## Fiyat

GAL sistem üzerinden ulaşılabilir.

Saygılarımla,  
TaeguTec

**Cho Yeo-myeong**

Dönen Takımlar Genel Ürün Müdürü

Saygılarımla,  
TaeguTec

**Choi Chul won**

Frezeleme Ürün Müdürü

## Örnek çalışma 1

		Rakip	TaeguTec
Malzeme		DIN GGG 50	
Kesici		Ø200, 12z	12D-TF45-12200-60R-10 (Ø200, 12z)
Uç		14 köşeli uç	HXKU 1007 ANR-HR TT7515
Kesme hızı	V (m/dk)	225	225
İlerleme	f (mm/diş)	0.8-1.1	0.8-1.1
	F (mm/dk)	3500-4600	3500-4600
Kesme derinliği	ap (mm)	3-5	3-5
Kesme genişliği	ae (mm)	180	180
Takım ömrü (dk/köşe)		10	45

Takım ömrü (dk/köşe)

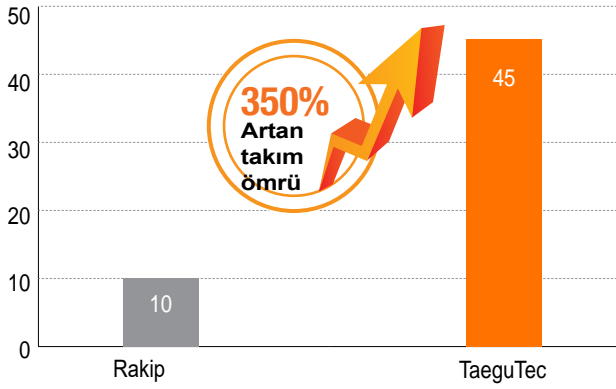

## Örnek çalışma 2

		Competitor	TaeguTec
Malzeme		AISI 4140, 42CrMo4	
Kesici		Ø125, 8z	12D-TF45-10125-40R-06 (Ø125, 10z)
Uç		SNMX 12 tip	HXKU 1007 ANR-M TT9080
Kesme hızı	V (m/dk)	200	200
İlerleme	f (mm/diş)	0.168	0.3
	F (mm/dk)	685	1530
Kesme derinliği	ap (mm)	1.5	1.5
Soğutucu		Sulu	Kuru
Takım ömrü (adet/köşe)		8-12	8-12

F (mm/min)

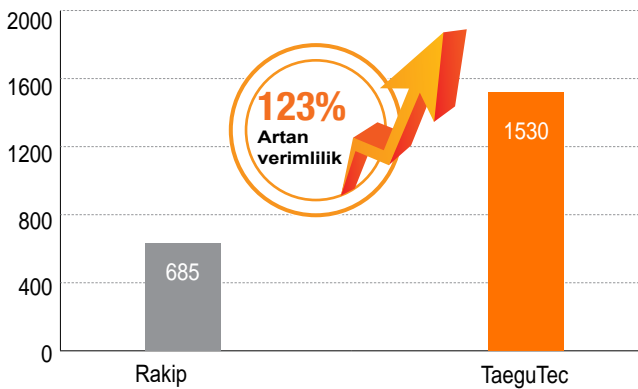

## 12D-TF45-06

**CHASE 12 MILL**  
FACE MILLING

Yüzey frezeler

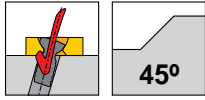
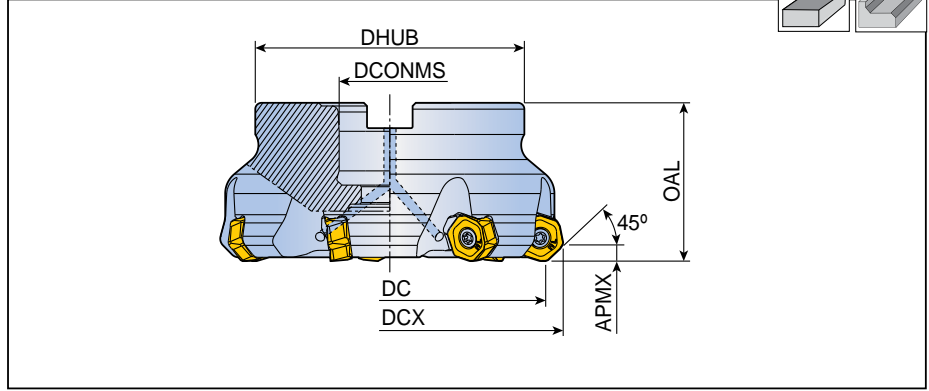

Ürün Kodu	Ø	Ölçü (mm)						Soğutucu	Arbor tip	Kg	Bağlama cıvatası	Uç
		DC	DCX	DCONMS	DHUB	OAL	APMX					
<b>12D-TF45-440-16R-06</b>	4	40	50.8	16	38	40	3.0	•	A	0.3	SH M8x25	HXK(H)U 0605...
<b>450-22R-06</b>	4	50	60.8	22	45	40	3.0	•	A	0.5	LH M10x25	
<b>650-22R-06</b>	6	50	60.8	22	45	40	3.0	•	A	0.5	LH M10x25	
<b>563-22R-06</b>	5	63	73.8	22	47	40	3.0	•	A	0.7	LH M10x25	
<b>763-22R-06</b>	7	63	73.8	22	47	40	3.0	•	A	0.7	LH M10x25	
<b>680-27R-06</b>	6	80	90.8	27	70	50	3.0	•	A	1.5	SH M12x35	
<b>1080-27R-06</b>	10	80	90.8	27	70	50	3.0	•	A	1.5	SH M12x35	
<b>7100-32R-06</b>	7	100	110.8	32	85	50	3.0	•	A	2.2	LH M16x35	
<b>12100-32R-06</b>	12	100	110.8	32	85	50	3.0	•	A	2.2	LH M16x35	
<b>10125-40R-06</b>	10	125	135.8	40	85	63	3.0	•	A	3.6	SH M20x40	
<b>16125-40R-06</b>	16	125	135.8	40	85	63	3.0	•	A	3.6	SH M20x40	
<b>12160-40R-06</b>	12	160	170.8	40	110	63	3.0	x	C	4.9	-	
<b>20160-40R-06</b>	20	160	170.8	40	110	63	3.0	x	C	4.9	-	

## Yedek parçalar

Ürün Kodu	Vida	Anahtar	Anahtar sapı		
<b>12D-TF45-06</b>	TS 40B100I	TBLD T15-W6	SW6-T		



## 12D-TF45-10

Yüzey frezeler

**CHASE 12 MILL**  
FACE MILLING

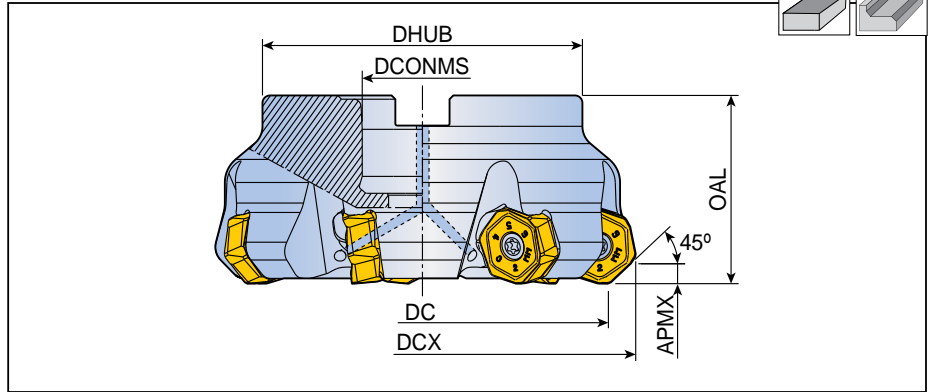
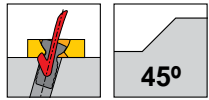

Ürün Kodu	Ø	Ölçü (mm)						Soğutucu	Arbor tip	Kg	Bağlama cıvatası	Uç
		DC	DCX	DCONMS	DHUB	OAL	APMX					
<b>12D-TF45-563-22R-10</b>	5	63	77.5	22	47	50	5.0	•	A	0.9	SH M10x30	HXK(H)U 1007...
<b>763-22R-10</b>	7	63	77.5	22	47	50	5.0	•	A	0.9	SH M10x30	
<b>680-27R-10</b>	6	80	94.5	27	70	50	5.0	•	A	1.6	SH M12x35	
<b>980-27R-10</b>	9	80	94.5	27	70	50	5.0	•	A	1.6	SH M12x35	
<b>7100-32R-10</b>	7	100	114.5	32	85	50	5.0	•	A	2.4	LH M16x35	
<b>11100-32R-10</b>	11	100	114.5	32	85	50	5.0	•	A	2.4	LH M16x35	
<b>8125-40R-10</b>	8	125	139.5	40	85	63	5.0	•	A	4.1	SH M20x40	
<b>14125-40R-10</b>	14	125	139.5	40	85	63	5.0	•	A	4.0	SH M20x40	
<b>10160-40R-10</b>	10	160	174.5	40	110	63	5.0	x	C	5.6	-	
<b>16160-40R-10</b>	16	160	174.5	40	110	63	5.0	x	C	5.6	-	
<b>14200-60R-10</b>	14	200	214.5	60	130	63	5.0	x	C	7.9	-	
<b>21200-60R-10</b>	21	200	214.5	60	130	63	5.0	x	C	7.9	-	
<b>16250-60R-10</b>	16	250	264.5	60	160	63	5.0	x	C	12.4	-	
<b>26250-60R-10</b>	26	250	264.5	60	160	63	5.0	x	C	12.4	-	

## Yedek parçalar

Ürün Kodu	Vida	Anahtar	Anahtar sapı		
<b>12D-TF45-10</b>	TS 50C130I/HG	TBLD T20-W6	SW6-T		

## HXK(H)U

### Uçlar

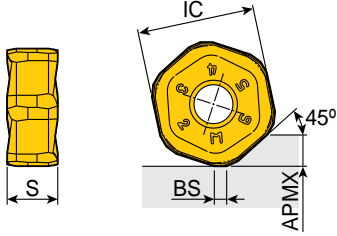

Boyut	Ölçü (mm)					
	IC	S	APMX	BS		
<b>06-MM</b>	14	6.8	3	1.3		
<b>06-M</b>	14	6.8	3	1.0		
<b>10-MM</b>	19.05	8.3	5	1.6		
<b>10-M/HR</b>	19.05	8.3	5	1.0		

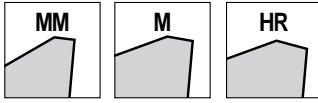

Uç	Ürün Kodu	Önerilen işleme koşulları		Kaplama							K10		
		ap (mm)	Feed (mm/tooth)	TT9080	TT9030	TT8080	TT8020	TT8525	TT7080	TT7515	TT6080		
	<b>HXHU 0605 ANR-MM</b>	1.0-3.0	0.35-0.10	•									
	<b>1007 ANR-MM</b>	2.0-5.0	0.45-0.10								•		
	<b>HXKU 0605 ANR-M</b>	1.0-3.0	0.25-0.10	•				•					
	<b>1007 ANR-M</b>	2.0-5.0	0.30-0.10	•				•					
	<b>HXKU 1007 ANR-HR</b>	2.0-5.0	0.60-0.10					•					
		2.0-5.0	0.70-0.10						•				

•: Standart ürünler

## KIT COLLECTIONS

Kit ürünleri aşağıda listelendiği gibidir.



Kat. No.	Ürün Kodu	İçindekiler	Miktar
6334805	<b>KISFT-12D-TF45-680-06</b>	12D-TF45-680-27R-06	1
		HXKU 0605 ANR-M TT8525	12
6334806	<b>KISFT-12D-TF45-7100-06</b>	12D-TF45-7100-32R-06	1
		HXKU 0605 ANR-M TT8525	14
6334807	<b>KISFT-12D-TF45-10125-06</b>	12D-TF45-10125-40R-06	1
		HXKU 0605 ANR-M TT8525	20
6334808	<b>KISFT-12D-TF45-680-10</b>	12D-TF45-680-27R-10	1
		HXKU 1007 ANR-M TT8525	12
6334809	<b>KISFT-12D-TF45-7100-10</b>	12D-TF45-7100-32R-10	1
		HXKU 1007 ANR-M TT8525	14
6334810	<b>KISFT-12D-TF45-8125-10</b>	12D-TF45-8125-40R-10	1
		HXKU 1007 ANR-M TT8525	16



Kat. No.	Ürün Kodu	İçindekiler	Miktar
6337870	<b>KISFS-12D-TF45-680-06</b>	12D-TF45-680-27R-06	1
		HXKU 0605 ANR-M TT8525	50
6337871	<b>KISFS-12D-TF45-7100-06</b>	12D-TF45-7100-32R-06	1
		HXKU 0605 ANR-M TT8525	50
6337872	<b>KISFS-12D-TF45-10125-06</b>	12D-TF45-10125-40R-06	1
		HXKU 0605 ANR-M TT8525	50
6337873	<b>KISFS-12D-TF45-680-10</b>	12D-TF45-680-27R-10	1
		HXKU 1007 ANR-M TT8525	50
6337874	<b>KISFS-12D-TF45-7100-10</b>	12D-TF45-7100-32R-10	1
		HXKU 1007 ANR-M TT8525	50
6337875	<b>KISFS-12D-TF45-8125-10</b>	12D-TF45-8125-40R-10	1
		HXKU 1007 ANR-M TT8525	50



Kat. No.	Ürün Kodu	İçindekiler	Miktar
6338441	<b>KISFF-A-HXKU 06-M TT8525</b>	HXKU 0605 ANR-M TT8525	100
6338442	<b>KISFF-B-HXKU 06-M TT8525</b>		300
6338443	<b>KISFF-A-HXKU 10-M TT8525</b>	HXKU 1007 ANR-M TT8525	100
6338444	<b>KISFF-B-HXKU 10-M TT8525</b>		300