

NPA

Yeni Ürün Duyurusu. 2019-23



FACE RUSH

FACE GROOVING

Derin Olmayan
Alın Kanal Açma için
Rijit Uçlar ve Tutucular

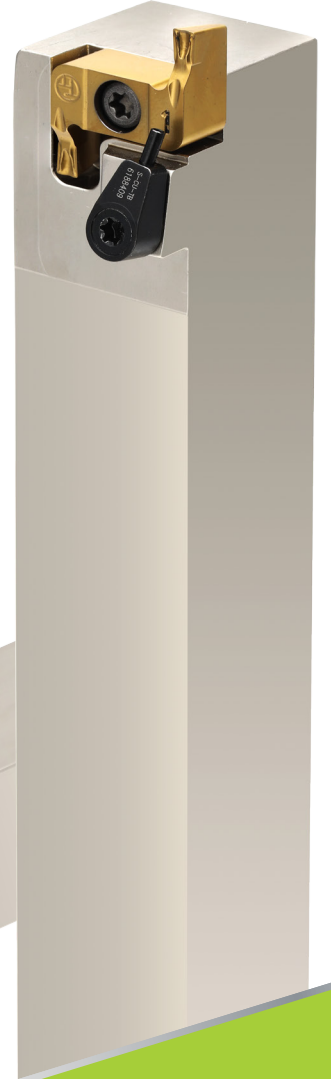

ÖNEMLİ NOKTALAR

TaeguTec derin olmayan alın kanal açma operasyonları için rijit uç ve tutucularını içeren FACE-RUSH serisini tanıtıyor

Alın kanal açma operasyonları gerçekleştiren operatörler sıklıkla takımın zayıflığı ve zor talaş tahliyesi kaynaklı kırılmalardan söz ederler. Bu konuyu çözmek için, yenilikçi bir sıkma ve uç tasarım konseptine sahip FACE-RUSH serisi geliştirildi.

Vidalı sıkma ve ucun alt tarafında ucun dönmesini engelleyen üçgen kanallar, Uç katere oturduğunda ucu güçlü ve stabil olmasını sağlar. İşleme esnasında çalışan kesme kenarı hasar görürse, kesici kenarın karşı tarafı yerinde kullanılabilir.

Arttırılmış kesici uç kalınlığı sertliği güçlendirir, stabiliteyi artırır ve ani kırılmaları önler. Uç, bir üst çene olmadan vida kullanılarak sıkılır. Ayrıca, çok rijit sistem ile birlikte uç kalınlığı sayesinde alt çene çiftinin kaldırılması alın kanal açma uygulamalarında katerin kırılmasını ortadan kaldırır. Bu nedenle, zorlu kesme koşullarında bile son derece stabil işleme mümkündür. **FACE-RUSH** serisi, stabil işleme ve takım ömrüne sahip çok çeşitli uygulamalara uygulanabilir ve bu da verimliliğin artırılmasına büyük katkı sağlar.

Özellikler

■ Ucun alt tarafında dönmeyi engelleyen üçgen kanallar sayesinde güçlü sıkma ve güçlü vidalı bağlama tasarımı

- Dönmeyi önleyici uç ve stabil işleme
- İşleme sırasında kesici kenar kırılması durumunda, ucun diğer kesme kenarı kullanılabilir.

■ Kırılmaya karşı koruma ve stabil işleme için sertliği artıran daha kalın uç

Üst ve alt çene olmayan kater yapısı

- Üst çeneden etkilenmeyen kolay talaş tahliyesi
- Alt çene olmaması kaynaklı uç kırılması yaşanmaz
- Tüm uç çeşitleri ve işparöası tipleri için tek bir kater tipi

■ Çok çeşitli uygulamalar

- Alın kanal açma ve alın tornalama, dış çap kanal açma, dış çap tornalama ve dış açma
- COOL-BURST iyi talaş tahliyesi ile geliştirilmiş ve stabil bir takım ömrü sağlar.



Uç özellikleri

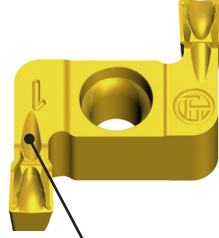
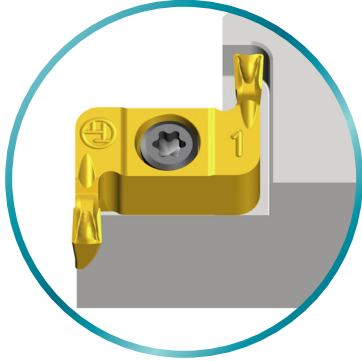

Soğutma kanalı

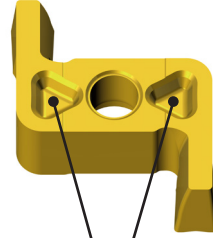

Dönme önleyici kanallar

Bir kenarı zarar görmüş olsa bile, diğer kenarla kullanılabilir vidalı bağlama sistemi

Çeşitli uygulamalar

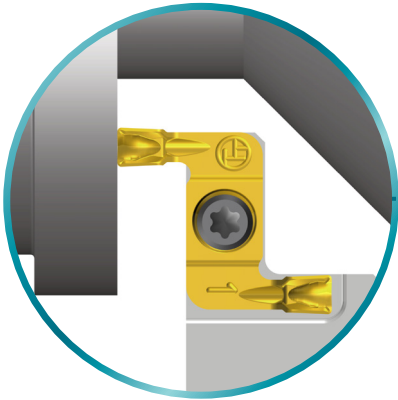

diş açma

Dış çap kanal açma ve tornalama

Dar alan kanal açma

Alın kanal açma ve tornalama

Uygunluk

Stokta

Fiyat

GAL sisteminde mevcut

Saygılarımla,
TaeguTec

Bae Dae-wi

Dönmeyen Takımlar
Genel Ürün Müdürü

ADVANCE MACHINING
TaeguTec Industry 4.0

Saygılarımla,
TaeguTec

Cha Byung-jae

Kesme Kanal Açma & Diş Açma Ürün Müdürü

TaeguTec
Member IMC Group

Çalışma Konusu 1

		Rakip	TaeguTec
Malzeme		AISI 1045	
Operasyon		Alın kanal açma	
Uç		Konvensiyonel kanal açma ucu	TDFX 3E-0.3-D24R TT9080
Kesme hızı	V (m/dak)	200	200
İlerleme hızı	f (mm/dev)	0.11	0.11
Kesme derinliği	ap (mm)	4	4
Soğutma		Sulu	Sulu
İşlenmiş yüzey		 Gürültü & Vibrasyon	 Daha Az Gürültü & Vibrasyon

Çalışma konusu 2

		Rakip	TaeguTec
Malzeme		AISI 1045	
Operasyon		Alın kanal açma	
Uç		Konvensiyonel kanal açma ucu	TDFX 3E-0.3-D24R TT9080
Kesme hızı	V (m/dak)	200	200
İlerleme hızı	f (mm/dev)	0.11	0.11
Kesme derinliği	ap (mm)	4	4
Soğutma		Sulu	Sulu
Takım ömrü (adet/köşe)		10	60

Takım ömrü
(adet/köşe)

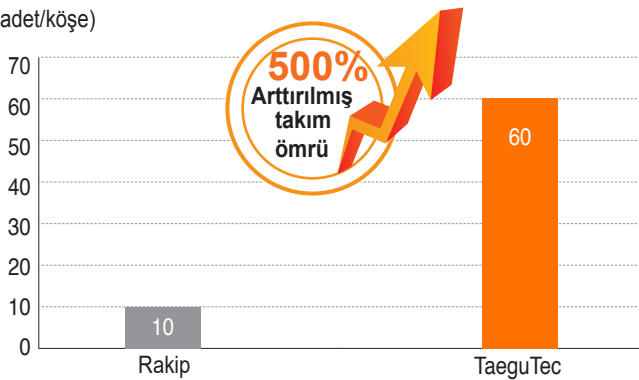

TXFR/L



Derin olmayan kanal açma ve tornalama için katerler

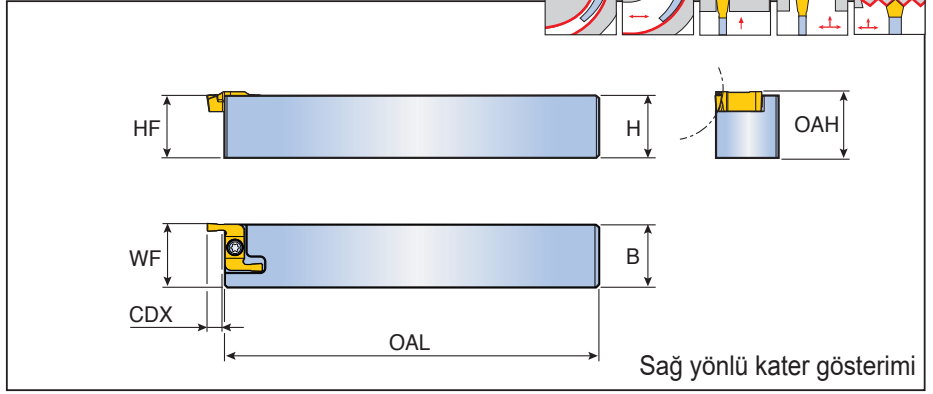
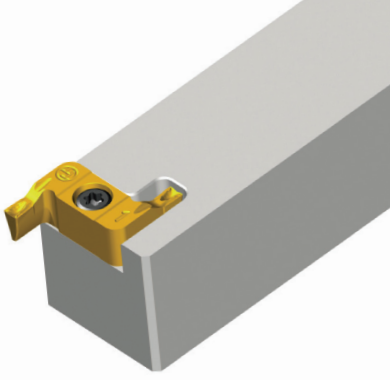

Gösterim	Ölçüler (mm)							Uç
	H	HF	B	OAL	OAH	WF	CDX	
TXFR 2525	25	25	25	150	26.5	25.5	6	TDF(G)X ...R
TXFL 2525	25	25	25	150	26.5	25.5	6	TDF(G)X ...L

Yedek parçalar

Gösterim	Vida	Anahtar		
TXFR	TS 35110I	T 15		
TXFL	TS 35110IL	T 15		

TXFR/L-TB

Yüksek basınçlı soğutma kanalları ile düşük derinlikte kanal açma ve tornalama katerleri

FACE RUSH
FACE GROOVING

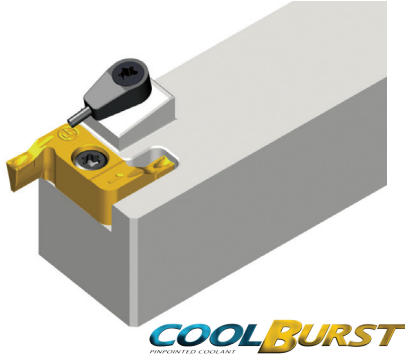

COOLBURST
HIGH PRESSURE COOLANT

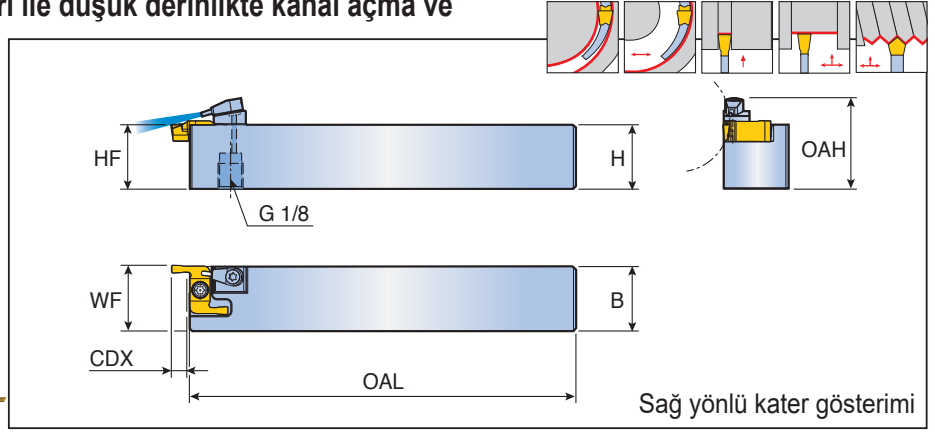

Gösterim	Ölçüler (mm)							Uç
	H	HF	B	OAL	OAH	WF	CDX	
TXFR 2525-TB	25	25	25	150	35.5	25.5	6	TDF(G)X ...R
TXFL 2525-TB	25	25	25	150	35.5	25.5	6	TDF(G)X ...L

	70 bar debi (ℓ/min)	100 bar debi (ℓ/min)	140 bar debi (ℓ/min)
TXFL 2525-TB	5-7	7-9	8-10
TXFR 2525-TB	5-7	7-9	8-10

Yedek parçalar

Gösterim	Vida	Anahtar	Soğutma ünitesi	
TXFR-TB	TS 35110I	T 15	S-CU-TB	
TXFL-TB	TS 35110IL	T 15	S-CU-TB	

TXFPR/L



Derin olmayan alın kanal açma ve tornalama için 90° dik katerler

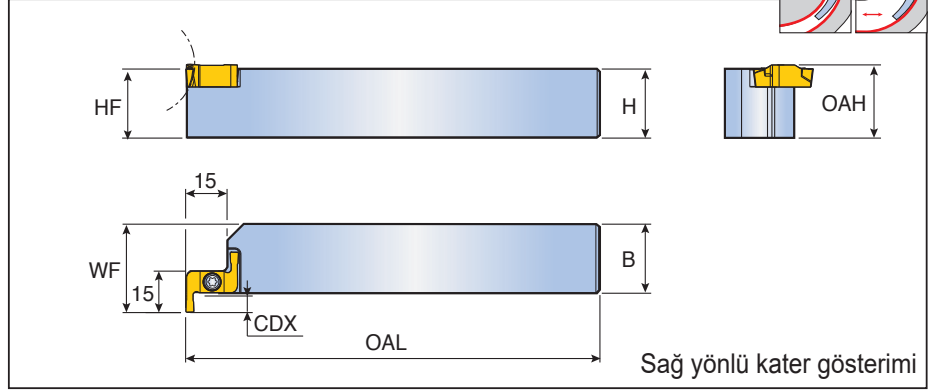
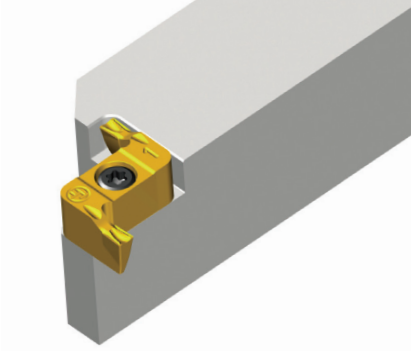

Gösterim	Ölçüler (mm)							Uç
	H	HF	B	OAL	OAH	WF	CDX	
TXFPR 2525	25	25	25	150	26.5	32	6	TDFX ...R
TXFPL 2525	25	25	25	150	26.5	32	6	TDFX ...L

Yedek parçalar

Gösterim	Vida	Anahtar		
TXFPR	TS 35110I	T 15		
TXFPL	TS 35110IL	T 15		

TXFPR/L-TB

FACE RUSH
FACE GROOVING

Yüksek basınçlı soğutma kanalları ile derin olmayan alın kanal açma ve tornalama için 90° dik katerler

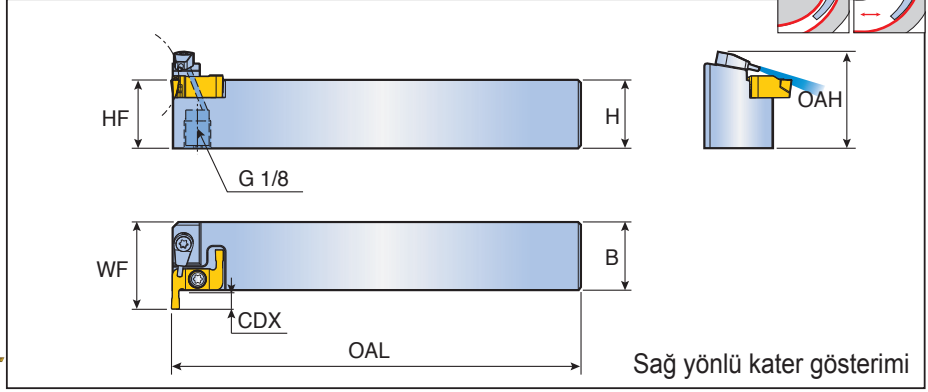
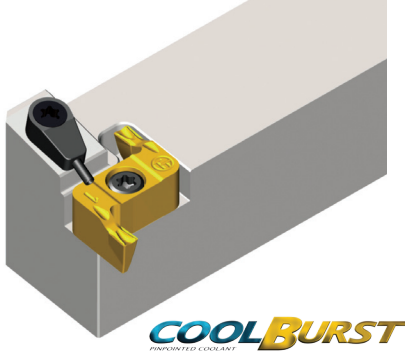

Gösterim	Ölçüler (mm)							Uç
	H	HF	B	OAL	OAH	WF	CDX	
TXFPR 2525-TB	25	25	25	150	35.5	32	6	TDFX ...R
TXFPL 2525-TB	25	25	25	150	35.5	32	6	TDFX ...L

	70 bar debi (ℓ/min)	100 bar debi (ℓ/min)	140 bar debi (ℓ/min)
TXFPR 2525-TB	5-7	7-9	8-10
TXFPL 2525-TB	5-7	7-9	8-10

Yedek parçalar

Gösterim	Vida	Anahtar	Soğutma ünitesi	
TXFPR-TB	TS 35110I	T 15	S-CU-TB	
TXFPL-TB	TS 35110IL	T 15	S-CU-TB	

TDFX



Alın kanal açma ve tornalama için çift taraflı uçlar

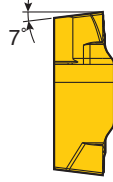
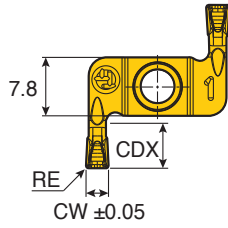
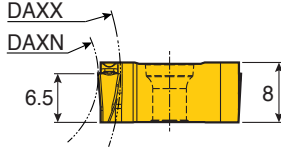

Sağ yön gösterimi

Boyut	Ölçüler (mm)				
	CW	RE	CDX	DAXN	DAXX
3	3	0.3	6	24	N.L.
4	4	0.4	6	32	N.L.

Uç	Ürün Kodu	Tornalama		Kanal açma	Sermet	Kaplamalı					Kaplamasız	
		ap (mm)	İlerleme (mm/rev)	İlerleme (mm/rev)	CT3000	TT7505	TT6080	TT5100	TT9080	TT7220	TT8020	K10
	TDFX 3E-0.3-D24R/L	0.4-1.8	0.15-0.20	0.07-0.20					•			
	4E-0.4-D32R/L	0.5-2.4	0.15-0.24	0.09-0.25					•			

• N.L.: Limitsiz

• Standart ürün

TDGX



60° Kısmi profile sahip çift taraflı diş açma uçları

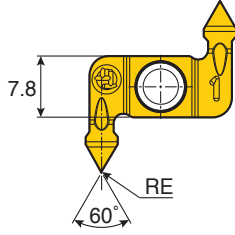

Sağ yön gösterimi

Boyut	Ölçüler (mm)				
	RE	TPN	TPX		
4	0.05	0.45	3.5		

Uç	Ürün Kodu	Sermet		Kaplama				Kaplama	
		CT3000		TT7505	TT6080	TT5100	TT9080	TT7220	TT8020
	TDGX 4MT-0.05-R/L						●		

- TPN: Minimum diş hatvesi
- TPX: Maksimum diş hatvesi

●: Standart ürün

KIT COLLECTIONS

Kit ürünleri aşağıdaki listelenen içerikte mevcuttur.



Katalog No.	Gösterim	Ürün Ağacı	Miktar
6334867	KISFT-TXFR 2525-TB-3E	TXFR 2525-TB	1
		TDFX 3E-0.3-D24R TT9080	3
6334868	KISFT-TXFR 2525-TB-4E	TXFR 2525-TB	1
		TDFX 4E-0.4-D32R TT9080	3
6334869	KISFT-TXFPR 2525-TB-3E	TXFPR 2525-TB	1
		TDFX 3E-0.3-D24R TT9080	3
6334870	KISFT-TXFPR 2525-TB-4E	TXFPR 2525-TB	1
		TDFX 4E-0.4-D32R TT9080	3



Katalog No.	Gösterim	Ürün Ağacı	Miktar
6337928	KISFS-TXFR 2525-TB-3E	TXFR 2525-TB	1
		TDFX 3E-0.3-D24R TT9080	20
6337929	KISFS-TXFR 2525-TB-4E	TXFR 2525-TB	1
		TDFX 4E-0.4-D32R TT9080	20
6337930	KISFS-TXFPR 2525-TB-3E	TXFPR 2525-TB	1
		TDFX 3E-0.3-D24R TT9080	20
6337931	KISFS-TXFPR 2525-TB-4E	TXFPR 2525-TB	1
		TDFX 4E-0.4-D32R TT9080	20



Katalog No.	Gösterim	Ürün Ağacı	Miktar
6338474	KISFF-A-TDFX 3E03R TT9080	TDFX 3E-0.3-D24R TT9080	50
6338475	KISFF-B-TDFX 3E03R TT9080		100
6338476	KISFF-A-TDFX 4E04R TT9080	TDFX 4E-0.4-D32R TT9080	50
6338477	KISFF-B-TDFX 4E04R TT9080		100